



Tisch-Heißluftöfen



Modell: DBFP21

Bitte lesen Sie diese Anleitung sorgfältig durch und bewahren Sie sie auf. Nur für den Gebrauch in Innenräumen bestimmt.

Inhaltsverzeichnis

Wichtige Sicherheitshinweise	3
Auflistung der wichtigsten	4
Teile	4
Kennzeichnung des Zubehörs	5
Aufstellung Ihres Backofens	5
Vor der Inbetriebnahme Ihres Backofens	5
Verwendung des Backofens	6
Typischer Betriebsablauf	6
Timer	6
Temperaturregler	7
Betriebs- und Heizungsanzeige	7
Schutzvorrichtung	7
Reinigung und Wartung Ihres Backofens	7
Technische Daten	8
Eingeschränkte Garantie	8
Fehlerbehebung	9
Teileliste	

WICHTIGE INFORMATIONEN ZU SICHERHEITS EN

Bei der Verwendung von Elektrogeräten sollten stets grundlegende Sicherheitsvorkehrungen getroffen werden, darunter die folgenden:

1. Lesen Sie alle Anweisungen sorgfältig und vollständig durch.
2. Nur für den professionellen Gebrauch bestimmt.
- 3 Berühren Sie keine heißen Oberflächen.
4. Schützen Sie sich vor Stromschlägen, indem Sie alle Kabel, Stecker und andere elektrische Komponenten von Wasser oder anderen Flüssigkeiten fernhalten.
5. Ziehen Sie den Netzstecker, wenn das Gerät nicht in Gebrauch ist und vor der Reinigung.
6. Lassen Sie das Gerät abkühlen, bevor Sie Teile anbringen oder entfernen.
7. Betreiben Sie dieses oder andere Geräte nicht mit einem beschädigten Netzkabel oder Stecker.
8. Betreiben Sie das Gerät nicht, wenn es nicht ordnungsgemäß funktioniert oder in irgendeiner Weise beschädigt ist. 9 Verwenden Sie das Gerät nicht im Freien.
10. Stellen Sie das Gerät nicht auf oder in die Nähe einer heißen Gas- oder Elektrobackplatte.
11. Stecken Sie zuerst den Stecker in das Gerät und schließen Sie dann das Netzkabel an die Steckdose an.
12. Schalten Sie das Gerät aus, indem Sie den Temperatur- und Zeitschaltknopf auf „OFF“ stellen, und ziehen Sie anschließend den Netzstecker aus der Steckdose.
- 13 Verwenden Sie das Gerät nicht für andere als die vorgesehenen Zwecke.
14. Legen Sie keine Metallutensilien oder übergroße Lebensmittel in das Gerät, da diese einen Brand verursachen und die Gefahr eines Stromschlags erhöhen können.
- 15 Stellen Sie während des Betriebs keine Gegenstände auf das Gerät.
16. Stellen Sie sicher, dass das Gerät während des Betriebs nicht mit brennbaren Materialien wie Vorhängen, Gardinen, Wänden usw. in Berührung kommt.
- 17 Reinigen Sie das Gerät nicht mit metallischen Scheuerschwämmen, da Teile abbrechen und elektrische Komponenten berühren könnten, was die Gefahr eines Stromschlags erhöht.
- 18 Legen Sie niemals Materialien wie Papier, Pappe, Kunststoff usw. in diesen Backofen.
19. Decken Sie den Innenraum des Geräts nicht mit Metallfolie ab, da dies zu einer Überhitzung des Backofens führen kann.
20. Vermeiden Sie Kratzer auf der Oberfläche der Tür aus gehärtetem Sicherheitsglas und Beschädigungen an den Kanten. Sollte die Ofentür Kratzer oder Kerben aufweisen, wenden Sie sich vor der Benutzung an den Kundendienst.
- 21 Schalten Sie das Gerät aus, indem Sie den Temperatur- und Zeitschaltknopf auf die Position „OFF“ stellen.
22. Beachten Sie, dass die Verwendung von Zubehör, das nicht vom Hersteller empfohlen wird, zu Verletzungen führen kann.
23. Kinder sollten beaufsichtigt werden, um sicherzustellen, dass sie nicht mit dem Backofen spielen.
24. Dieses Gerät ist nicht für die Verwendung durch Personen (einschließlich Kinder) mit eingeschränkten körperlichen, sensorischen oder geistigen Fähigkeiten oder mangelnder Erfahrung und Kenntnis bestimmt, es sei denn, sie werden bei der Verwendung des Geräts von einer für ihre Sicherheit verantwortlichen Person beaufsichtigt oder angeleitet.
25. Wenn Sie das Gerät in Geschäften, Imbissbuden, Hotels usw. verwenden, überprüfen Sie die Spannung und die Steckdose, um sicherzustellen, dass das Gerät korrekt an die Stromversorgung angeschlossen ist.
26. Stellen Sie das Gerät auf eine ebene, gut belüftete Fläche. Das Gerät muss während des Betriebs beaufsichtigt werden; lassen Sie das Gerät NICHT eingeschaltet stehen.

HINWEIS: Bewahren Sie diese Anleitung zum späteren Nachschlagen auf.

Bezeichnung der wichtigsten Teile

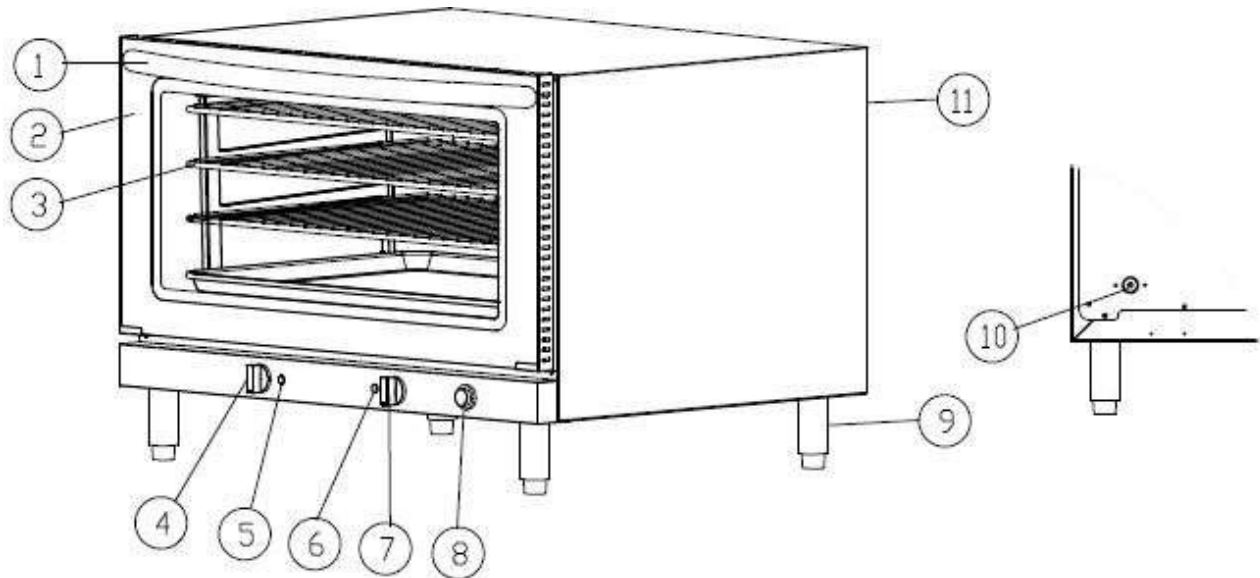

1, Griff 2, Türbaugruppe 3, Einlegeboden 4, Timer 5, Betriebsanzeige 7,
Thermostat 8, Feuchte-Taste (nur bei FD-66S/66G/100) Anschluss (für
FD-66S/66G/100) 11, Gehäuse

6, Heizungsanzeige 9,
Fuß 10, Wasserleitung (nur bei FD-
66S/66G/100)

Bezeichnung des Zubehörs

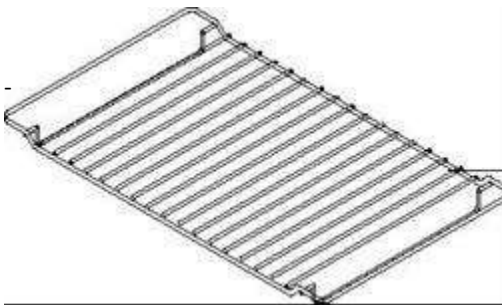

Bratroste
DBFP21 TRAY1

INSTALLATION IHRES „“-OFENS

DBFP21: 220–240 V/50 Hz, 2100 W;

Alle elektrischen Anschlüsse müssen den Spezifikationen und Leistungsstandards entsprechen; die Installation muss von qualifiziertem Fachpersonal durchgeführt werden. Alle Modelle sind Tischgeräte. Stellen Sie den Ofen auf eine ebene Fläche und lassen Sie ausreichend Platz (empfohlen werden 100 mm & 4") für die Belüftung.

VOR DER ERSTINBETRIEBNAHME IHRES „“-OFENS

Bevor Sie zum ersten Mal etwas in Ihrem Backofen zubereiten, befolgen Sie bitte diese einfachen Hinweise:

Waschen Sie den Griff und die Bratroste mit etwas Spülmittel und Seifenwasser ab. (HINWEIS: Verwenden Sie keine Sprüh- oder Scheuermittel.) Wischen Sie die Innenwände vorsichtig mit einem feuchten Tuch ab. Berühren Sie beim Reinigen des Geräts nicht das elektrische Heizelement. Weichen Sie das Innere des Backofens nicht mit Wasser ein.

Nachdem Sie die oben genannten Oberflächen gereinigt und gründlich getrocknet haben, setzen Sie die Bratroste wieder in den Backofen ein. Schließen Sie die Backofentür und heizen Sie den Backofen 5 Minuten lang auf die höchste Temperaturstufe vor.

Schalten Sie die Heizelemente aus und öffnen Sie die Ofentür, um eventuelle Rauchrückstände aus dem Inneren des Ofens zu entfernen. Die Heizelemente sind gut geschmiert, und dieser erste Einsatz hilft dabei, überschüssiges Fett abzubrennen. Eine geringe Rauchentwicklung ist während dieses Vorgangs normal.

Verwendung des „“-Backofens

Um den Backofen in Betrieb zu nehmen, müssen Sie den Temperaturregler einschalten, um die gewünschte Gartemperatur einzustellen, und den Timer-Drehschalter betätigen, um die Garzeit einzustellen.

ACHTUNG: Achten Sie während des Backvorgangs darauf, dass kein Metallzubehör mit den elektrischen Heizelementen in Berührung kommt.

VORSICHT: In diesem Ofen gebackene Speisen sind heiß. Tragen Sie Handschutz, wenn Sie in den Ofen greifen, um Speisen herauszunehmen.

Typischer Ablauf der Bedienung des „“

AKTION	ERGEBNIS
Schließen Sie Ihren Backofen an	Die Stromversorgung ist angeschlossen, aber die Betriebsanzeige leuchtet erst auf, nachdem der Temperaturregler gedreht wurde
Drehen Sie den Temperaturregler	Die Heizanzeige leuchtet auf; die Heizelemente beginnen sich aufzuheizen
Die Temperaturanzeige erlischt	Der Backofen hat die gewünschte Temperatur erreicht
Legen Sie das Produkt in den Backofen	Das Produkt beginnt zu kochen
Stellen Sie den Timer auf die gewünschte Garzeit zwischen 0 und 120 Minuten ein.	Der Timer beginnt, herunterzuzählen
Der Timer erreicht Null	Der Timer piept
Der Ofen ist leer	Das Produkt ist gar/heiß; nehmen Sie es vorsichtig aus dem Backofen.

Timer

Der Timer dieses Geräts hat einen Einstellbereich von 0 bis 120 Minuten. Wenn Sie den Timer auf die Position „0“ stellen, ist die Backzeit abgelaufen und der Timer gibt ein akustisches Signal ab.

Wenn Sie die Backzeit während des Betriebs des Backofens neu einstellen müssen, drehen Sie den Timer einfach auf eine neue Position. Der Backofen passt die Zeit entsprechend der neuen Einstellung an, ohne dass er ausgeschaltet werden muss.

Sobald die eingestellte Backzeit erreicht ist, ertönt ein Signal und die Heizelemente schalten sich automatisch ab.

Temperaturregler

Der Temperaturbereich dieses Geräts liegt bei den jeweiligen Modellen zwischen 0 und 250 Grad Celsius. Dieser Thermostatschalter regelt die Temperatur

im Inneren des Backofens und hilft dabei, bei verschiedenen Gar-, Brät- und Backvorgängen die richtige Temperatur aufrechtzuerhalten.

Betriebs- und Temperaturanzeige

Sobald das Gerät an das Stromnetz angeschlossen und der Temperaturregler eingeschaltet ist, leuchtet die Betriebs- und Heizanzeige auf und der Lüftermotor beginnt zu laufen.

Schutzkomponente

Erreicht die Temperatur dieses Backofens einen unsicheren Grenzwert, werden die elektrischen Komponenten abgeschaltet und der Betrieb unterbrochen, um eine Überhitzung zu verhindern.

Reinigung und Wartung des Backofens

Ziehen Sie zur Reinigung zunächst den Netzstecker aus der Steckdose. Warten Sie, bis der Ofen abgekühlt ist. Wischen Sie das Innere des Ofens vorsichtig mit einem feuchten Tuch oder Schwamm ab. Vermeiden Sie es, das Innere des Ofens zu durchnässen oder unter fließendem Wasser zu reinigen, da dies zu schweren Schäden am Gerät führen kann.

Fehlerbehebung

Problem: Der Backofen wird nach dem Einschalten nicht heiß.

- Stellen Sie sicher, dass der Zeitschalter eingestellt ist.
- Stellen Sie sicher, dass der Temperaturregler richtig eingestellt ist.

Problem: Während des Betriebs des Backofens ist ein metallisches Geräusch zu hören.

- Versuchen Sie nicht, den Backofen auseinanderzubauen.
- Wenden Sie sich umgehend an Ihren Kundendienst, um das Gebläse überprüfen zu lassen.

Problem: Das Essen ist oft verkocht oder angebrannt, selbst wenn es nach dem Rezept zubereitet wurde.

- Prüfen Sie, ob der Gebläsemotor ordnungsgemäß funktioniert.
- – Wenden Sie sich an Ihren Kundendienst, um den Temperaturregler überprüfen zu lassen.



GGM Gastro International GmbH
Weinerpark 16
D-48607 Ochtrup

www.gmgastro.com info@gmgastro.com
+49 2553 7220 0