

---

# Installations- und Benutzerhandbuch

*Touchscreen-Ofen-Serie:*

EHONP17

**Achtung!**

Bitte lesen Sie die Bedienungsanleitung vor der Benutzung sorgfältig durch und halten Sie sich bei der Bedienung genau an die Bedienungsanleitung. Wir behalten uns das Recht vor, die relevanten Informationen (einschließlich Design und Teile) in dieser Bedienungsanleitung ohne weitere Ankündigung zu ändern, wenn das Produkt aufgerüstet oder für den Gebrauch angepasst wird.

---

## Schlüssel-Symbole



### **GEFAHR!**

Dieses Symbol weist auf gefährliche Situationen hin, die zu schweren Verletzungen oder zum Tod führen können



### **WARNUNG!**

Dieses Symbol weist auf mögliche gefährliche Situationen hin, die zu schweren Verletzungen oder zum Tod führen können



### **VORSICHT!**

Dieses Symbol weist auf mögliche gefährliche Situationen hin, die zu leichten Verletzungen führen können



### **GEFAHR!**

Seien Sie vorsichtig. Es besteht Lebensgefahr. Nichtbeachtung kann zu einem elektrischen Schlag führen.

## Einführung

Die Speed Oven-Serie verkürzt die Garzeit im Vergleich zu herkömmlichen Öfen erheblich, ohne dabei Kompromisse bei der Qualität einzugehen.

Es ist einfach, den Betrieb mehrfach zu wiederholen, sobald die Parameter der einzelnen Rezepte eingestellt und gespeichert sind. Er ist für bis zu 1024 Rezepte geeignet.

### Programmierbare Garschritte:

Die einstellbaren Programmierungsparameter und -stufen bieten verschiedene Kombinationen für unterschiedliche Rezepte, um ein qualitativ hochwertiges Ergebnis zu erzielen.

In jedem Menü können 15 Stufen programmiert werden; jede Stufe kann Zeit, Temperatur, Windgeschwindigkeit und Mikrowellengrade einstellen (verschiedene Modelle haben unterschiedliche Funktionen).



### Vermeidung von Mikrowellenexposition

1. Öffnen Sie die Tür NICHT während des Betriebs, da dies zu einer Belastung durch Mikrowellen führt.
2. Lassen Sie KEINE Gegenstände zwischen der Türdichtung liegen, es dürfen keine Reinigungsmittel oder andere Rückstände auf der Oberfläche der Türdichtung vorhanden sein;
3. Benutzen Sie dieses Gerät NICHT, wenn es eine Panne hat. Das normale Schließen des Türkörpers ist sehr wichtig und muss regelmäßig überprüft werden:
  - 1) Prüfen Sie die Tür, ob sie nicht verformt ist;
  - 2) Überprüfen Sie die Türscharniere und den Verschluss auf Risse und Lockerheit;
  - 3) Prüfen Sie, ob die Türdichtungen und die Oberfläche der Türdichtungen intakt sind.



### Warnung:

Dies ist ein Produkt der Klasse A. Es kann unter häuslichen Bedingungen elektromagnetische Störungen verursachen. Daher sind vom Benutzer einige unterstützende Maßnahmen erforderlich.

4. Die Reparatur darf nur von einem qualifizierten Servicetechniker durchgeführt werden.

Bitte lesen Sie alle Abschnitte dieses Handbuchs sorgfältig durch, bevor Sie den Backofen in Betrieb nehmen, und bewahren Sie sie zum späteren Nachschlagen auf.

## ✘ WICHTIGE SICHERHEITSANWEISUNGEN

### **WARNUNG**

Bitte lesen Sie vor Gebrauch und Inbetriebnahme die Bedienungsanleitung sorgfältig durch und beachten Sie die Sicherheitshinweise, um das Risiko von Verbrennungen, elektrischem Schlag, Feuer, Verletzungen und einer Überdosis Mikrowellenstrahlung zu verringern.

1. **LESEN** Sie alle Anweisungen, bevor Sie das Gerät benutzen.
2. **LESEN UND BEFOLGEN** Sie die speziellen "Wichtigen Sicherheitshinweise" auf dieser Seite.
3. Dieses Gerät muss geerdet werden. Das Erdungskabel muss an die entsprechende Erdungsbuchse angeschlossen werden (siehe "Elektrischer Anschluss"); Das Gerät darf nicht von Minderjährigen bedient werden;
4. Lesen und befolgen Sie die Hinweise zum Thema "Schutz vor starker Mikrowellenstrahlung".
5. Nehmen Sie die Abdeckung nicht ab;
6. Die im Inneren des Backofens eingebauten Teile nicht entfernen;
7. Halten Sie sich bei der Installation und Positionierung strikt an die auf dem Gerät angebrachten Installationsanweisungen;
8. Die Wartung des Geräts darf nur von qualifiziertem Personal durchgeführt werden. Wenden Sie sich für die Inspektion, Reparatur oder Einstellung des Geräts an einen autorisierten Serviceanbieter.
9. Bitte verwenden Sie den Backofen nicht mehr, wenn Folgendes eintritt: Beschädigung des Netzkabels / abnormaler Betrieb / Ausfall und Stopp;
10. Legen Sie das Netzkabel oder den Stecker nicht ins Wasser und nicht in die Nähe einer Wärmequelle.
11. Hängen Sie das Netzkabel nicht mit scharfen Kanten auf den Tisch, und lassen Sie es nicht von Gegenständen drücken;
12. Sollte das Netzkabel beschädigt sein, wenden Sie sich bitte an einen qualifizierten Techniker.
13. Sollte das Netzkabel beschädigt sein, wenden Sie sich bitte an einen qualifizierten Techniker.
14. Verwenden Sie diesen Ofen nicht zum Erhitzen von Flüssigkeiten oder anderen Lebensmitteln mit einem geschlossenen Behälter, wie z. B. Glasflaschen und Eiern, um ein Bersten zu vermeiden.
15. **DO NOT USE THIS DEVICE WITHOUT FOOD LOADING.**
16. Blockieren Sie nicht die Lüftungsöffnungen, Kühlluftöffnungen, Filter und Dampföffnungen;
17. Stellen Sie den Backofen nicht in der Nähe von Wasser auf und verwenden Sie ihn nicht in Feuchträumen;
19. Achten Sie bei der Reinigung darauf, dass Sie keine ätzenden Reinigungsmittel verwenden, da der Backofen sonst dauerhaft beschädigt wird;
20. Um die Gefahr eines Brandes im Ofenraum zu vermeiden.  
Nicht a) überbacken; b) Dinge im Ofenraum aufbewahren; c) Bevor Sie die Papier- oder Plastiktüten in die Kammer einlegen, müssen alle Metaldichtungen entfernt und der Vorgang überwacht werden; d) Wenn die Speisen im Backofen brennen, öffnen Sie die Tür nicht, schalten Sie den Backofen aus und unterbrechen Sie die Stromzufuhr zum Backofen;
21. Wenn das flüssige Lebensmittel über den Siedepunkt erhitzt wird, kommt es an der Oberfläche der Flüssigkeit nicht immer zum Sieden. Die kochende Blase ist unter normalen Umständen selten zu sehen, wenn man den Behälter aus dem Mikrowellenherd nimmt. Aber wenn man den Behälter schüttelt oder einen Löffel in die Flüssigkeit steckt, kocht die Flüssigkeit heftig und läuft über. In diesem Fall kann man sich sehr leicht verbrennen.
22. When picking and putting hot drink, food or containers, please pay attention to avoid burns;
23. Beschädigen Sie nicht das Bedienfeld, die Tür, die Türdichtungen und andere Teile. Wenn die Türdichtung beschädigt ist, wenden Sie sich bitte an einen qualifizierten Servicetechniker, um sie reparieren zu lassen;
24. Hängen Sie keine Wäsche oder Waschlappen in den Backofen.  
Rühren Sie die flüssigen Lebensmittel vor dem Erhitzen um, um ein heftiges Sieden zu vermeiden.
25. Babymilchflaschen und Behälter mit Babynahrung sollten nicht im Ofen erhitzt werden;
26. Erhitzen Sie keinen Wein, Brandy, Rum oder andere alkoholhaltige Lebensmittel, um Überhitzung und Feuer zu vermeiden.
27. Der Ofen konnte keine frittierten Speisen zubereiten;
28. Dieses Gerät ist NICHT zur Verwendung durch Personen (einschließlich Kinder) mit eingeschränkten körperlichen, sensorischen oder geistigen Fähigkeiten oder mangelnder Erfahrung und Kenntnis bestimmt, es sei denn, sie werden von einer für ihre Sicherheit verantwortlichen Person beaufsichtigt oder in die Verwendung des Geräts eingewiesen.
29. **KINDER SOLLTEN BEAUFSICHTET WERDEN**, um sicherzustellen, dass sie NICHT mit dem Gerät spielen.

---

## WICHTIGE SICHERHEITSANWEISUNGEN

1. Jahr einer allgemeinen Überprüfung der elektrischen Verkabelung unterzogen werde.  **Bitte lesen Sie diese Anleitung vor der Inbetriebnahme sorgfältig durch**
2. Befolgen Sie das Reinigungskapitel in diesem Buch, um die Kammer und die Türdichtung regelmäßig zu reinigen, um mögliche Brände und Leckagegefahren zu vermeiden;
3. Schalten Sie den Ofen jeden Tag nach dem Gebrauch aus;
4. Kann nicht zum Trocknen von Baumwolle und Leinen verwendet werden;
5. Verhindern Sie, dass Lebensmittel beim Kochen in der Kammer Feuer fangen;
6. Lebensmittel aus brennbaren Verpackungen vor dem Erhitzen in mikrowellen- bzw. ofenfeste Behälter umfüllen;
7. Öffnen Sie die Verpackung vor dem Erhitzen
8. Eier mit Schale und andere versiegelte Lebensmittel können mit diesem Produkt nicht erhitzt werden, da sonst Explosionsgefahr besteht;
9. Lebensmittel mit Schale, wie Kartoffeln, Äpfel, Wurst, etc. Benutzer sollten vor dem Erhitzen mit diesem Produkt Löcher in die Haut stechen oder Schnitte in die Haut machen.
10. Erhitzen Sie die Lebensmittel nicht im vollständig verschlossenen Behälter, da der beim Erhitzen entstehende Dampf den Behälter zum Explodieren bringen kann;
11. Vor dem Herausnehmen aus dem Ofen das überschüssige Fett aus dem Behälter abgießen;
12. Bei einem Unfall, bei dem ein Glasbehälter im Ofen zerbrochen ist, müssen die Lebensmittel überprüft und im Zweifelsfall entsorgt werden;
13. Unter folgenden Umständen darf der Backofen NICHT verwendet werden: Tür klemmt, lässt sich nicht richtig schließen/ Türkörper, Scharnier, Verschluss oder Türdichtung. Betrieb NICHT OHNE Einlegen von Lebensmitteln

- |  |
|--|
| <ul style="list-style-type: none"><li>● Schalten Sie den Backofen aus</li><li>● Hauptstromversorgung abschalten</li><li>● Öffnen Sie nicht die Tür, lassen Sie das Feuer in der Kammer erlöschen</li></ul> |
|--|

## Tabelle der geeigneten Behälter

Der Hersteller listet unten einige Behälter auf, die unter bestimmten Bedingungen zulässig sind. Bitte prüfen Sie dies sorgfältig und seien Sie sich vor der Verwendung bewusst.

<b>Hitzebeständige Behälter</b>		
Gehärtetes Glas	√	Behältnisse mit Metallverzierungen können nicht verwendet werden
Glaskeramik	√	
Töpferwaren (Emaille, Töpferwaren, Keramik)	√	
<b>Metallplatte</b>		
Metallplatte (alle anderen Metallbehälter können nicht verwendet werden)	√	Nur auf einem Regal im Inneren der Kammer. <b>SPEISEN NICHT DIREKT AUF DEM BODEN DES OFENS GAREN.</b>
<b>Kunststoffbehälter</b>		
Spezielle Kunststoffbehälter, die für die Verwendung im Backofen geeignet sind	√	Kann nicht verwendet werden, wenn die Temperatur eine bestimmte Höhe erreicht. Bitte beachten Sie das Handbuch des Herstellers
<b>Einweggeschirr</b>		
Verwenden Sie keine brennbaren Behälter (Papier/Pappe)	X	
Folie Papier	X	
<b>Andere Instrumente</b>		
Siegelhahn, Etikett	X	Während des Aufheizens dürfen sich keine Kochutensilien im Backofen befinden.
Tafelgeschirr	X	
Temperatur Sensor	X	

---

## INHALT

Schlüssel-Symbole .....	2
Einführung .....	3
1. Installation .....	8
1.1 Empfangsbestätigung:.....	8
1.2 Der Standort und die Position des Ofens .....	8
1.3 Installation der Stromversorgung .....	9
1.3.1 Stromversorgung .....	9
1.3.2 Installation der Stromversorgung.....	9
1.3.3 Einphasig.....	9
1.3.4 Drei Phasen.....	10
2. Geräteparameter .....	11
2.1 Tabelle der Produktparameter.....	11
3. Eigenschaften .....	13
4. Betriebsanleitung .....	14
4.1 Stromanschluss .....	14
4.2 Schnittstelle zum Betrieb.....	15
4.2.1. Schnittstelle.....	15
4.2.2. Menü Bearbeiten.....	16
4.2.3. Ein schnelles benutzerdefiniertes Menü .....	19
4.2.4 Systemeinstellung.....	20
5. Reinigung .....	26
5.1 Anleitung zur Reinigung.....	26
5.1.1 Schnelle Abkühlungsmethode.....	26
5.1.2 Reinigungswerkzeuge .....	26
6. Fehlersuche .....	27

---

# 1. Installation

## 1.1 Empfangsbestätigung:

1. Überprüfen Sie die Ware bei Erhalt auf offensichtliche Transportschäden. Wenden Sie sich ggf. direkt an das Transportunternehmen;
2. Öffnen Sie die Verpackung, reißen Sie das Schutzband von der Kammeroberseite UND der Edelstahl-Schutzfolie ab/entfernen Sie es. Entsorgen Sie dann den Verpackungsabfall auf ordnungsgemäße Weise.

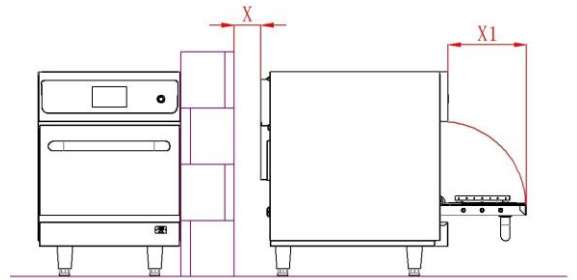

## 1.2 Der Standort und die Position des Ofens

1. Wählen Sie einen Standort weit weg von der Hitze.
2. Stellen Sie den Backofen nicht in der Nähe von Fritteusen, Griddleplatten usw. auf. Wenn sich die Wärmequellen neben dem Ofen befinden, muss eine Abschirmung angebracht werden, die höher ist als die Höhe des Ofens.
3. Stellen Sie den Ofen auf eine rutschfeste, nicht brennbare Plattform, die waagrecht und stabil sein muss und das Gewicht des gesamten Ofens tragen kann.
4. Um den Backofen herum muss ein Freiraum von mindestens 60 mm (X) gelassen werden, wobei oben mindestens 140 mm für die Wärmeableitung vorhanden sein müssen. Die Vorderseite des Ofens muss einen ausreichenden Abstand (X1) haben, um ein leichtes Öffnen und Schließen zu ermöglichen.
5. Der Lufteinlass befindet sich unter der Backofentür, die Temperatur im Backofen ist so niedrig wie möglich, das ist sehr wichtig. Wenn die Zuluft durch Herd, Backofen, Grill, Fritteuse usw. vorgewärmt wird, verringert sich die Leistung des Ofens. Dadurch wird die Leistung des Ofens verringert und die Lebensdauer des Ofens verkürzt.
6. Kleben Sie keine Markierungen oder Etiketten auf den Ofen, außer dem Etikett mit dem Ofen und dem Etikett mit der Genehmigung des Herstellers.

### **VORSICHT!**

1. **GEFAHR VON ÜBERGEWICHT.** Behandeln Sie den Ofen richtig und beachten Sie dabei die nationalen oder örtlichen Vorschriften für die Handhabung schwerer Gegenstände. **DEN TÜRGRIF NICH T IN DEN MITTELPUNKT STELLEN.** Andernfalls wird der Ofen beschädigt oder es kommt zu Verletzungen. Unser Unternehmen haftet nicht für Ansprüche, die sich aus dem Herunterfallen des Ofens ergeben, und ist nicht verantwortlich für solche Verletzungen, die entstehen können.
2. Wenn der Backofen nicht benutzt wird, unterbrechen Sie die Stromzufuhr, lagern Sie den Backofen an einem trockenen, kühlen Ort und stapeln Sie den Backofen nicht.

---

## 1.3 Installation der Stromversorgung

### 1.3.1 Stromversorgung

**Es wird dringend empfohlen, den Ofen an einen Leckageschutz anzuschließen, dessen Entkopplungsstrom nicht weniger als 30 mA betragen wird.**

Wählen Sie mindestens den signalempfindlichen Standardtyp (B-Klasse-Standard) des Schutzschalters. Ein Sprungsignal tritt auf, wenn der Benutzer eine Gefriertruhe, einen Kühlschrank oder ein anderes Gerät (einschließlich Mikrowelle) öffnet. Es wird dringend empfohlen, einen Schutzschalter der Klasse C zu verwenden, der für Produkte wie diesen Backofen ausgelegt ist. Auch wenn es viele Öfen gibt, muss jeder an einen Schutzschalter mit geeigneter Kapazität angeschlossen werden. Dieses Produkt entspricht der Norm EN61000-3-11. Es kann das Stromversorgungssystem stören, holen Sie daher vor dem Anschluss die Genehmigung der Stromversorgungsabteilung ein. Verwenden Sie bei Bedarf eine Stromversorgung mit niedriger Impedanz.

### 1.3.2 Installation der Stromversorgung

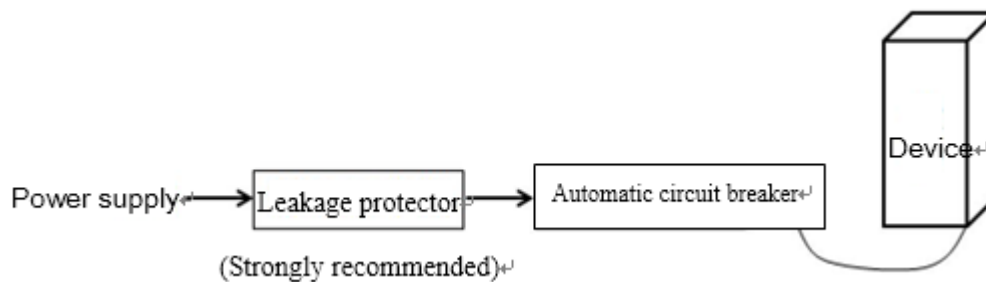

Schließen Sie das Gerät zuerst an den Sicherungsautomaten und dann an die Stromversorgung an, siehe Abbildung oben.

### 1.3.3 Einphasig

Der Anschluss der einphasigen Stromversorgung ist in der Abbildung dargestellt.

Das britische Modell ist ein blauer 32A-Stecker mit dem Symbol IEC 60309 (EN 60309).

Der Nennstrom des Schutzschalters (Klasse C Standard) beträgt 40A.

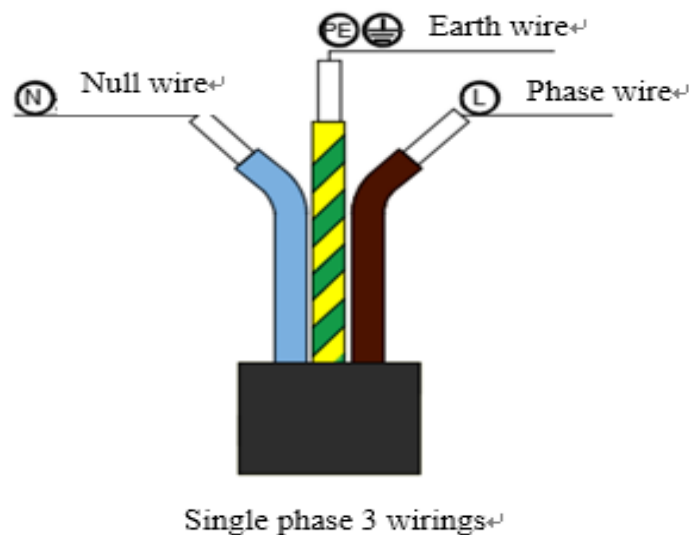

### 1.3.4 Drei Phasen

Der Anschluss der dreiphasigen Stromversorgung ist in der Abbildung dargestellt.

Der Nennstrom des Leistungsschalters (Klasse C Standard) beträgt 20A pro Phase.

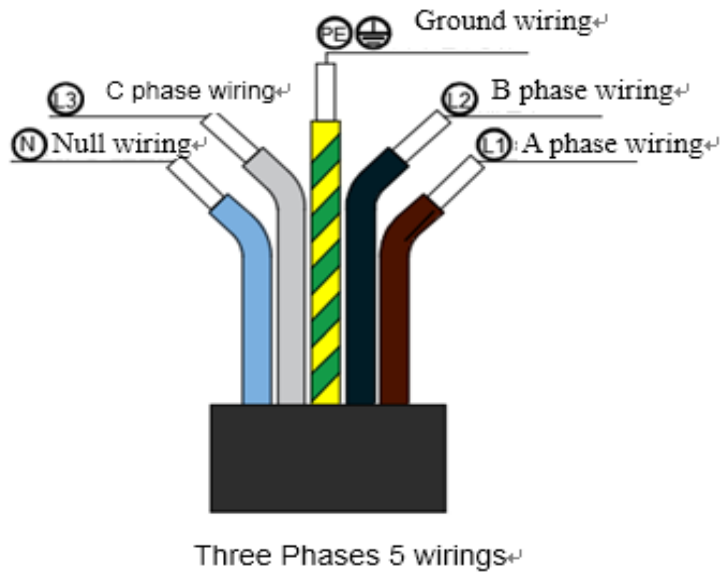

Wenden Sie sich an einen qualifizierten Elektriker, wenn Sie Zweifel am elektrischen Anschluss haben.



### Warnung!

Achten Sie beim Anschließen des Netzkabels darauf, dass die einzelnen Adern fest miteinander verbunden sind und das Netzkabel fest verschlossen ist. Auch wenn das Netzkabel durch äußere Kräfte beeinträchtigt wird, dürfen die Anschlussklemmen nicht locker sein, da dies sonst zu Gefahren führen kann. Das Netzkabel muss ein ölbeständiges ummanteltes Kabel sein, das nicht leichter ist als ein gewöhnliches ummanteltes Kabel aus Neopren oder einem anderen gleichwertigen synthetischen Gummi. Wenn das Netzkabel beschädigt ist, muss es durch ein Kabel mit den gleichen Spezifikationen ersetzt werden.



### Warnung!

Wenn sich das Netzteil im Freien befindet, achten Sie bitte auf die wasser- und staubdichten Maßnahmen



### Warnung!

Um das Risiko eines verschlissenen Netzkabels zu vermeiden, muss am Ausgang des Netzkabels und an der Öffnung, durch die das Netzkabel geführt wird, eine Buchse angebracht werden.



### Gefahr!

Dieses Produkt muss geerdet werden, da es sonst zu einem elektrischen Schlag oder sogar zum Tod führen kann.

Die elektrische Verkabelung des Geräts muss von einem qualifizierten Elektriker an eine separate Stromversorgung angeschlossen werden.

Jedes Gerät muss mit einem isolierten Doppelschalter mit einer entsprechenden Nennleistung und einem Kontaktabstand von mehr als 3 mm ausgestattet sein.



### Warnung!



Achten Sie beim Anschließen des Erdungsdrahtes darauf, dass das Netzkabel mit dem Erdungsdrahtanschluss verbunden ist, wenn äußere Kräfte einwirken.



### Äquipotential

Auf der Rückseite des Geräts befindet sich ein Potentialausgleich Erdungspunkt für separate Erdung (GND)



### Vorsicht!

Wenn die Länge des Netzkabels nicht mehr ausreicht, ersetzen Sie es durch ein neues Netzkabel mit ausreichender Länge. **VERBINDEN SIE NICHT ZWEI NETZKABEL MITEINANDER, UM DAS GERÄT ZU VERLÄNGERN.**

## 2. Geräteparameter

### 2.1 Tabelle der Produktparameter

Modell	EHONP17
Abmessungen (mm)	460X675X660
Kammer(mm)	305X305X185
Fassungsvermögen (L)	17
Nettogewicht(KG)	66
Spannung(V)	208-240V~

---

<b>Frequenz</b>	<b>50/60Hz</b>
<b>Nennleistung(KW)</b>	<b>3.3</b>
<b>Steuerung</b>	<b>5" Touchscreen</b>
<b>Menü Speicherung</b>	<b>1024</b>
<b>Kochphase</b>	<b>15</b>
<b>Kochmodus</b>	<b>Heißluft-Impingement+ Mikrowelle</b>
<b>*Mikrowellenleistung (KW)</b>	<b>1.2</b>
<b>Kraft der heißen Luft</b>	<b>3</b>
<b>Mikrowellenbereich</b>	<b>0-100%</b>
<b>Windstärken</b>	<b>10</b>
<b>IPX-Bewertung</b>	<b>IPX3</b>
<b>Max. Temperatur</b>	<b>280</b>

**Annäherung an die Mikrowellenleistung**

---

### 3. Eigenschaften

#### 1. Netzschalter ein-/ausschalten

Der Touchscreen leuchtet auf. Hinweis: Das Ausschalten des Schalters bedeutet nicht, dass die interne Stromversorgung unterbrochen wird;

#### 2. Touchscreen-Controller

Einzelheiten finden Sie im Abschnitt "Bedienungsanweisung";

#### 3. Typenschild

Auf der Rückseite finden Sie das Produktmodell, die Seriennummer und die Leistungsdaten;

#### 4. USB-Anschluss

Über den USB-Anschluss unter der Fronttür können Sie ganz einfach zu dem im Backofen gespeicherten Menü wechseln;

#### 5. Die Entlüftung

Befindet sich auf der Rückseite. Der Luftstrom dient zur Kühlung der internen Komponenten und des aus dem Garraum austretenden Dampfes. Blockieren Sie die Entlüftungsöffnung nicht, damit die Mikrowelle nicht in die Umwelt entweicht.

#### 6. Luftfilter

Befindet sich unter der Backofentür. Sie spielt eine wichtige Rolle bei der Luftzirkulation, daher darf sie NICHT blockiert werden, und befolgen Sie die Anweisungen zur täglichen Reinigung;

#### 7. The door handle

Es handelt sich um eine starre Struktur, die Backofentür kann geöffnet und geschlossen werden, wenn der Griff von außen nach unten gezogen und nach oben gedrückt wird; NIEMALS DEN TÜRGRIFF ALS SCHWERPUNKT TRAGEN.

#### 8. Tür

Die Tür hat 3 Sicherheitsverriegelungs-Mikroschalter. Bitte halten Sie die Tür sauber und intakt; (siehe Abschnitt Reinigung)

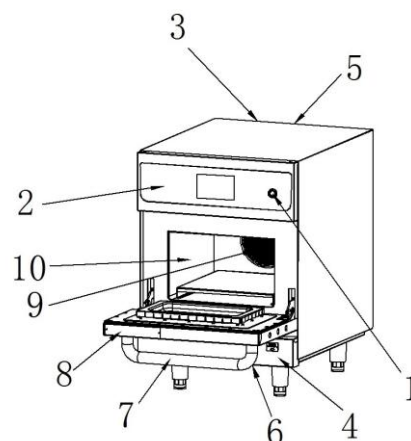

#### 9. Konvektionsgebläse, Fettfilter und Katalysatoren (je nach Modell).

Die Fettfilter vor dem Umluftgebläse müssen sauber und frei von Ablagerungen usw. gehalten werden.

Für die verschiedenen Backöfen gelten unterschiedliche Verfahren für diesen Teil. Bitte achten Sie besonders darauf. Einzelheiten finden Sie im Abschnitt "Reinigung und Wartung" in diesem Handbuch.

#### 10. Die Kammer ist aus rostfreiem Stahl gefertigt. Bitte befolgen Sie die Anweisungen im Abschnitt "Reinigung und Wartung" in dieser Anleitung.

## Lage des USB-Anschlusses

Er befindet sich unterhalb des vorderen Luftfilters.

**Schritt 1:** Abnehmbarer Luftfilter

Der Luftfilter ist mit der Abdeckung durch einen Magneten befestigt;

mit etwas Kraft herausziehen;

**Schritt 2:** USB-Staubschutzkappe öffnen

Zum Öffnen nach links oder rechts drehen

**Schritt 3:** Legen Sie die U-Diskette ein, um  
Rezepte, Bilder usw. herunter- oder hochzuladen.

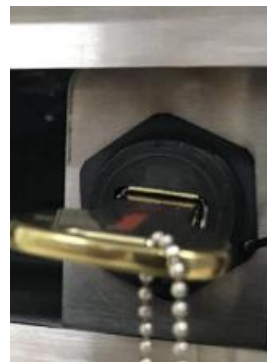

## 4. Betriebsanleitung

### 4.1 Stromanschluss

Schritte	Aktion	Referenz	Einzelheiten
1	An das Stromnetz anschließen		Einphasig 3 Verdrahtungen/ Dreiphasig 5 Verdrahtungen
2	Netzschalter einschalten		Einschaltknopf einschalten, Bildschirm leuchtet, Stand-by- Modus aktivieren

---

## 4.2 Schnittstelle zum Betrieb

### 4.2.1. Schnittstelle

1. Schalten Sie den Netzschalter ein, der Bildschirm leuchtet auf und Sie gelangen in den Standby-Modus (siehe unten):

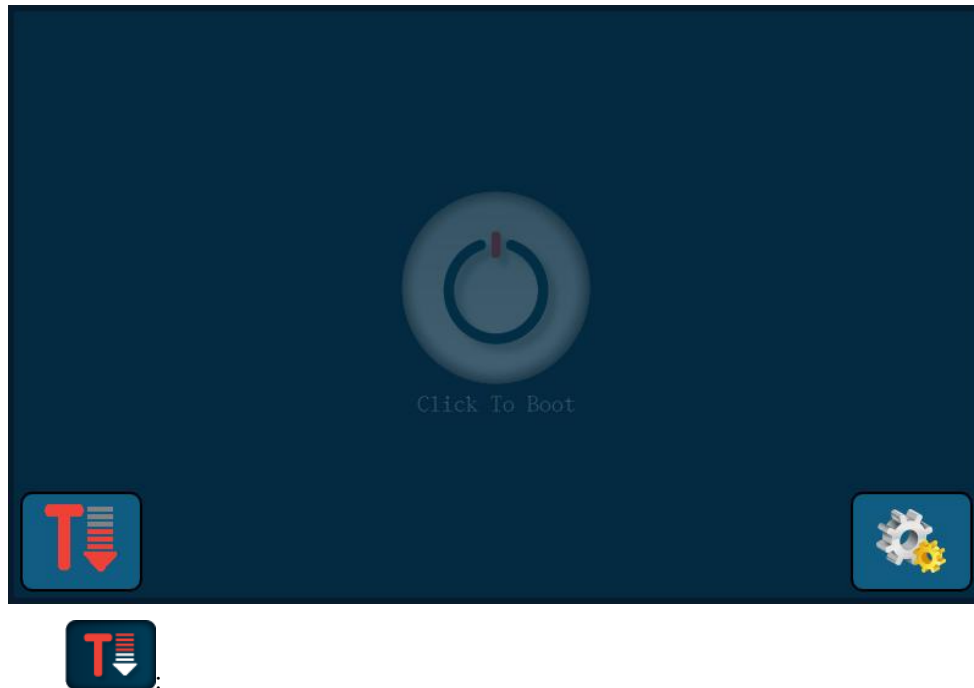

Kühlmodus, wenn die Raumtemperatur über 70°C liegt, folgen Sie dem Hinweisfenster, um die Tür zu öffnen, während der Lüfter weiterläuft; wenn die Temperatur auf 70°C sinkt, kehrt er automatisch in den Standby-Modus zurück, oder Sie beenden den Kühlmodus durch Drücken von .

2. Drücken Sie , um die Hauptschnittstelle aufzurufen.



Stellen Sie die Vorwärmtemperatur ein, drücken Sie diese: 

Ausschalttaste, die lange gedrückt werden muss, um zur Standby-Schnittstelle zurückzukehren: 

#### 4.2.2. Menü Bearbeiten

1. Tippen Sie auf das Foto der Schüssel, um die Einstellungen zu öffnen:



Die Parameter der einzelnen Stufen anzeigen: 

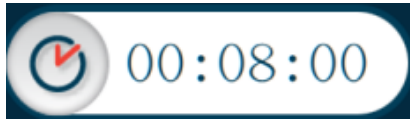

: Klicken Sie auf den Timer, um die Garzeit für diese Zeit zu bearbeiten, die nicht gespeichert wird;



: Klicken Sie auf , um die Gartemperatur für diese Zeit zu bearbeiten, die nicht gespeichert wird;



: Wenn Sie dieses Symbol gedrückt halten, können Sie die tatsächliche Temperatur des Hohlraums anzeigen.



: Tippen Sie kontinuierlich auf , um den Mikrowellenanteil zu ändern. (0%-100%, dann recyceln)



: Klicken Sie auf , um die Windgeschwindigkeit einzustellen.



: Vorwärmen



: Vorheizen beendet, bereit zum Kochen



: Start



: Temperatur ist höher als voreingestellt



: Zurück, zurück zur Hauptschnittstelle



: Mikrowelle

2. Tippen Sie auf das Symbol zum Starten des Kochvorgangs, um den Kochbildschirm aufzurufen:

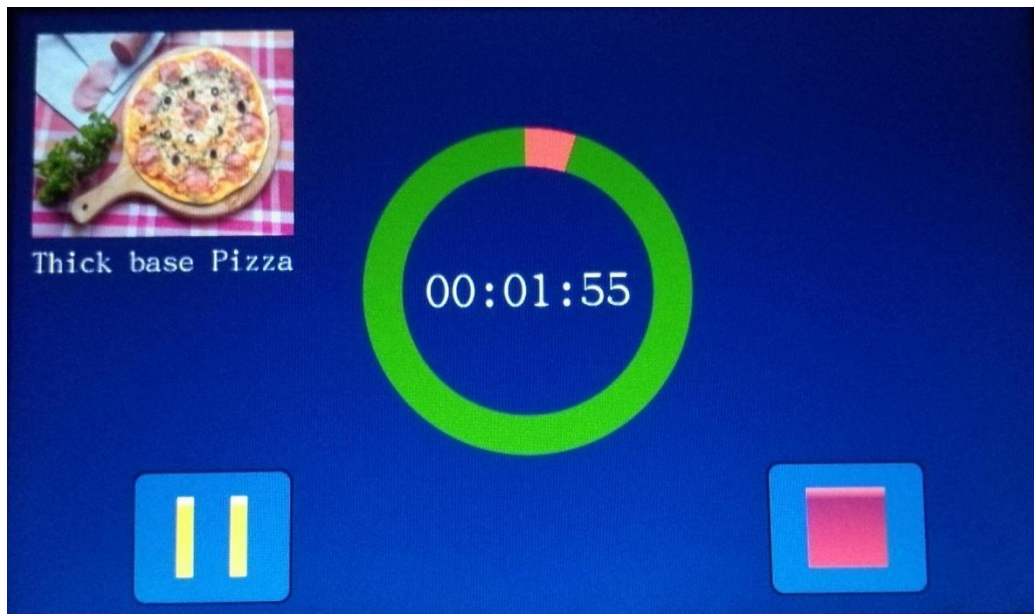

---

|| : Pause/Fortsetzen, Kochvorgang anhalten/fortsetzen



: Stopp, Beenden des Kochens

 Vorsicht:

Wenn Sie die Tür während des Garvorgangs öffnen, ertönt ein Warnton und es erscheint der Hinweis "TÜR OFFEN", aber der Garvorgang wird nach dem Schließen der Tür fortgesetzt.

Wenn die Temperatur nicht die voreingestellte Temperatur erreicht hat, zeigt das System dies an:



Wenn Sie auf ✓ klicken, aber die Tür nicht öffnen und die Lebensmittel in den Ofen stellen.

Das System wird bald dieses Fenster anzeigen:

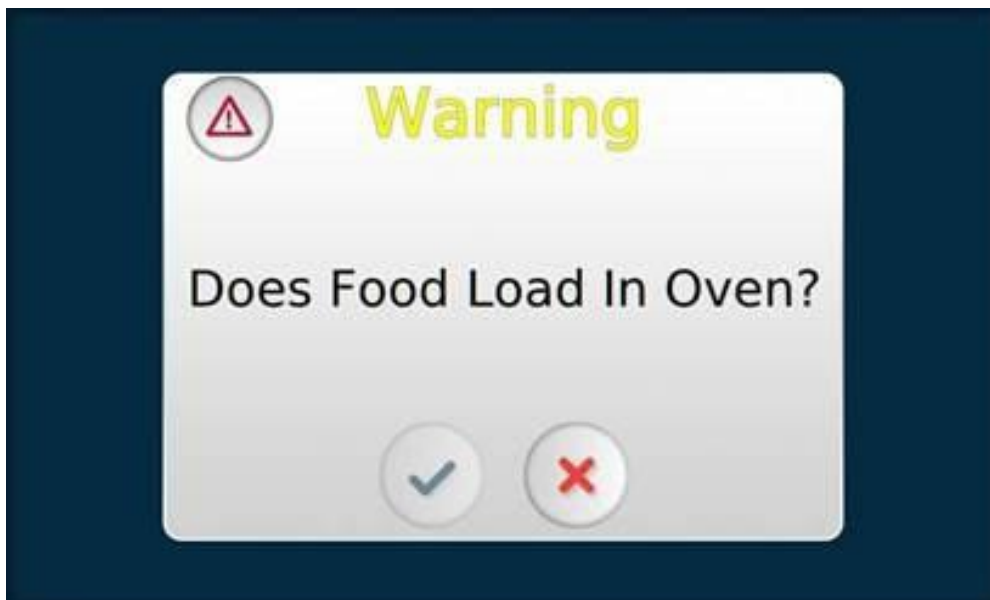

3. Nach Beendigung des Kochvorgangs öffnet sich ein Fenster. Klicken Sie auf "+10", um jeweils 10 Sekunden hinzuzufügen, wie unten dargestellt



4. Wenn die Tür geöffnet ist, erscheint ein Warnhinweis (siehe Abbildung):

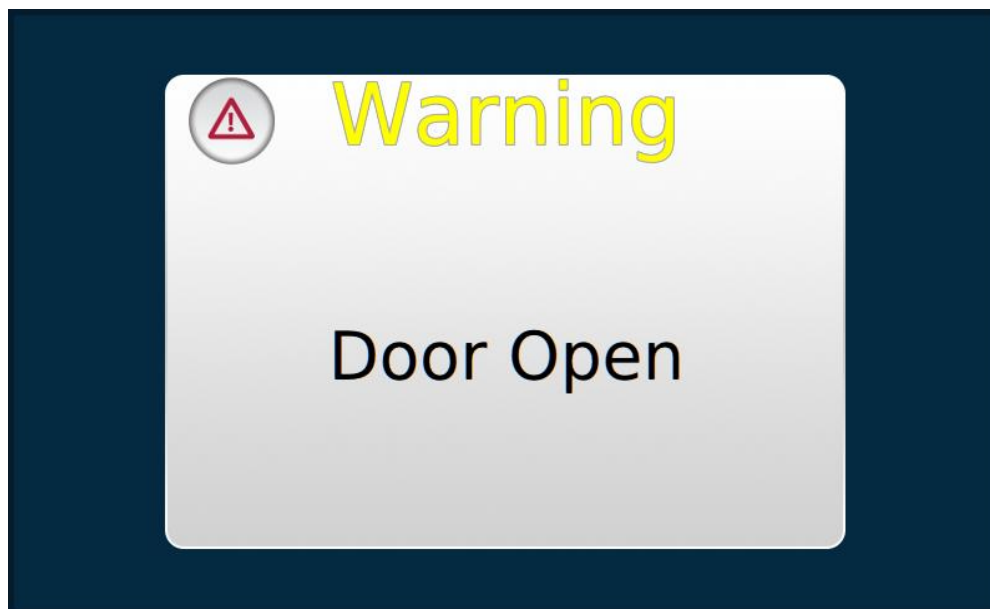

#### 4.2.3. Ein schnelles benutzerdefiniertes Menü



: Benutzerdefinierter Modus zum Testen und Entwickeln von Rezepten, alle Parameter sind editierbar.

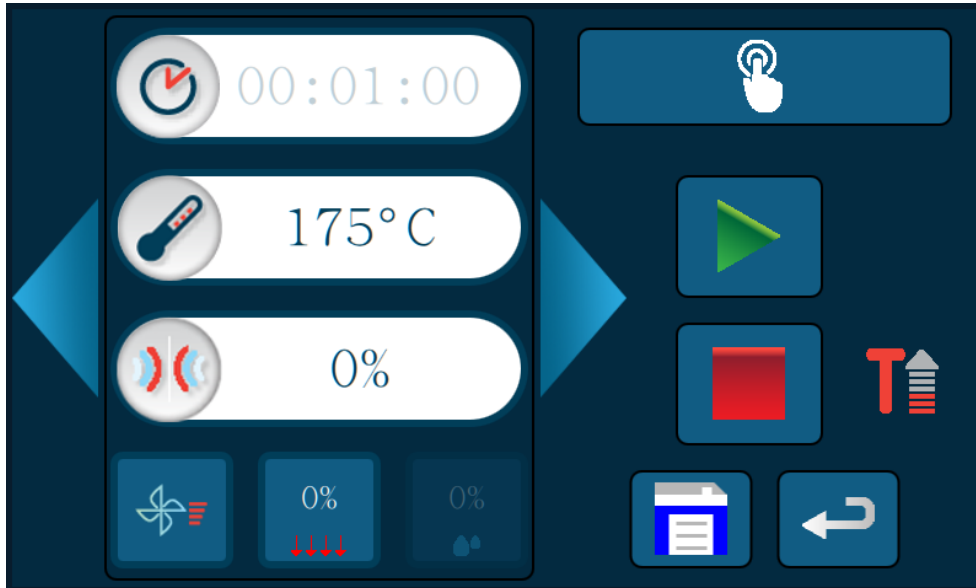

Klicken Sie auf  eine weitere Kochstufe hinzufügen.

Klicken Sie anschließend auf , um sie zu speichern.

#### 4.2.4 Systemeinstellung



: klicken Sie auf , um die Systemeinstellungsoberfläche aufzurufen:

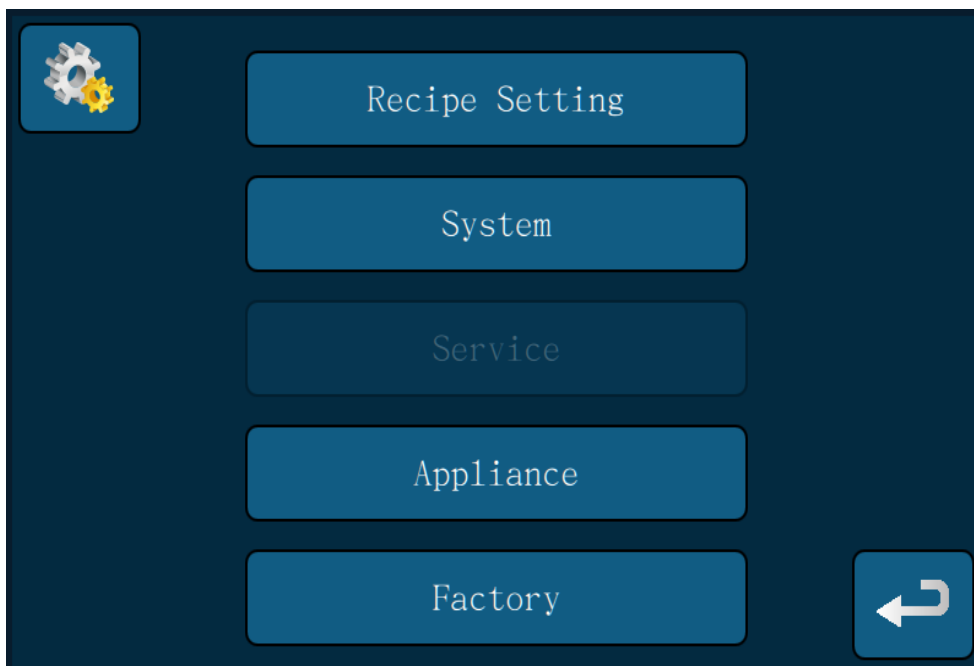

1. Klicken Sie auf "Rezepteinstellung", um den unten abgebildeten Bildschirm aufzurufen:

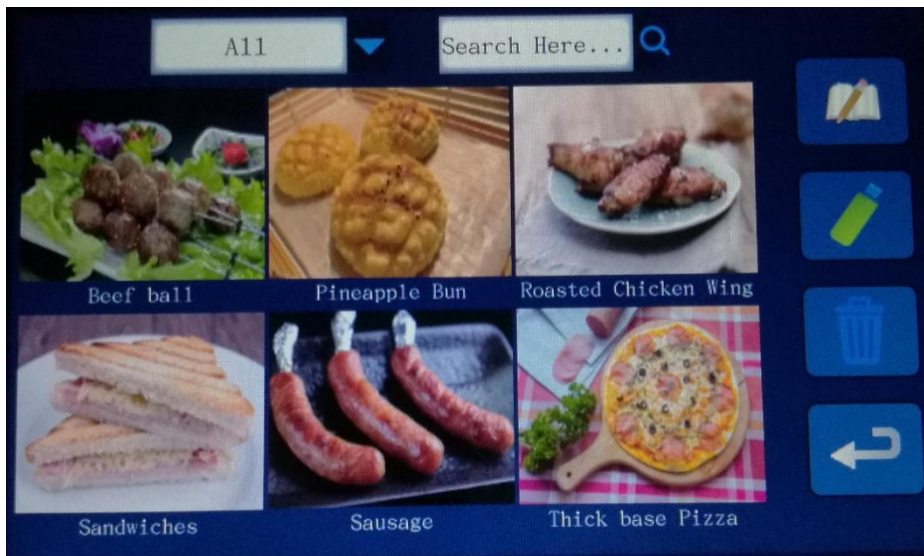

: Lesen und Schreiben von Rezepten. Schreiben: Kopieren von USB-Rezepten in den Backofen; Lesen: Kopieren von Backofenrezepten in den USB;





: Menü löschen;

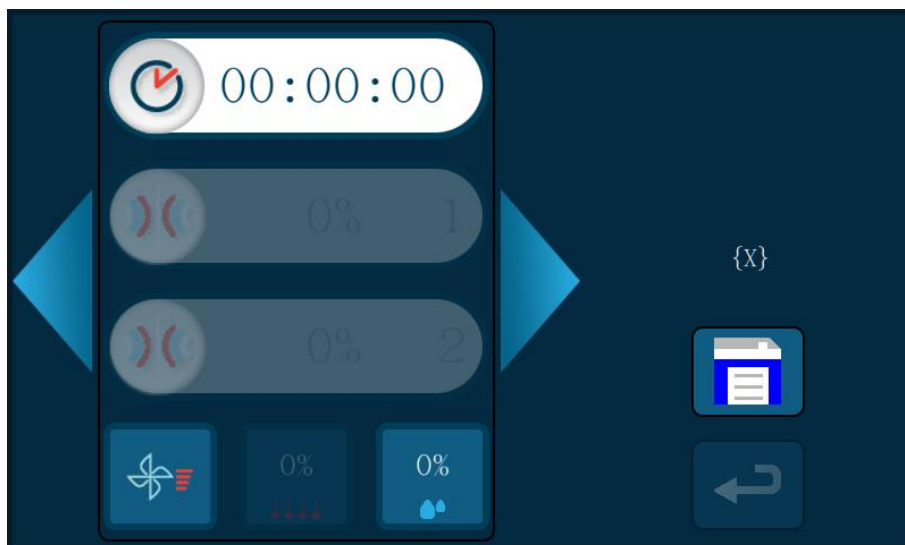

: Richten Sie ein neues Menü ein und klicken Sie auf einen Bildschirm wie unten:



Klicken Sie auf , um jeden Faktor entsprechend zu bearbeiten, und klicken Sie dann auf , um in die zweite Garstufe nach Bedarf einzusteigen. Es gibt maximal 15 Garstufen. Nach Abschluss der Einstellungen klicken Sie auf Speichern. Der Bildschirm sieht dann wie folgt aus:

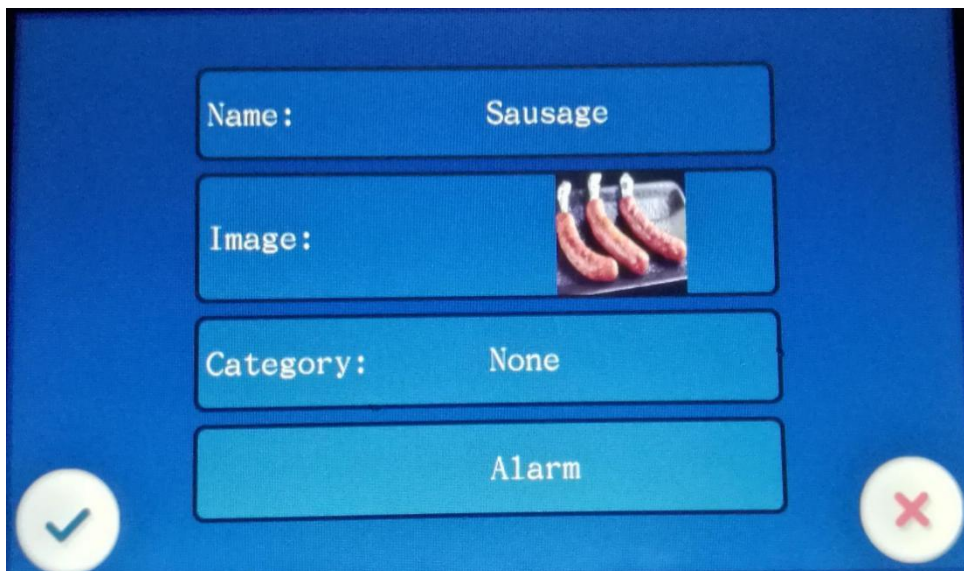

Klicken Sie, um ein Bild des Gerichts hinzuzufügen. Die Kategorien reichen von Frühstück, Mittagessen, Abendessen, Abendbrot und den ganzen Tag. Sie können auch auf den Namen klicken, um den Namen für dieses Rezept zu bearbeiten, wie unten:

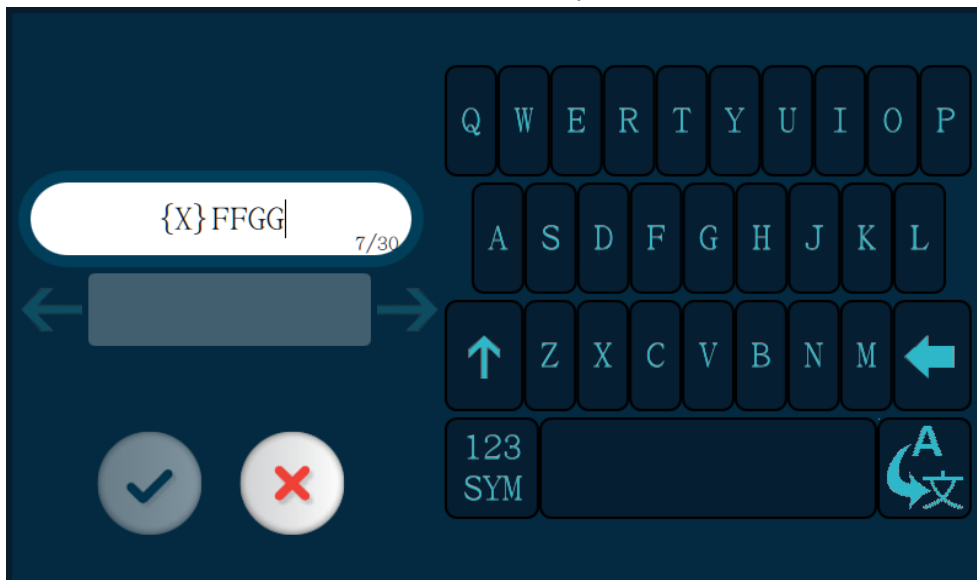

Sie können den chinesischen Namen in Pinyin eingeben oder den englischen Namen direkt eingeben; bei der Direkteingabe kann der Buchstabe in Englisch eingegeben werden, bei der Pinyin-Eingabe müssen Sie den chinesischen Text auswählen. Wenn Sie mehr als 2 Stufen haben, können Sie für jede Stufe einen Alarm einstellen, außer für die letzte Stufe. Klicken Sie auf "Alarm", um den Alarm wie unten beschrieben einzustellen:

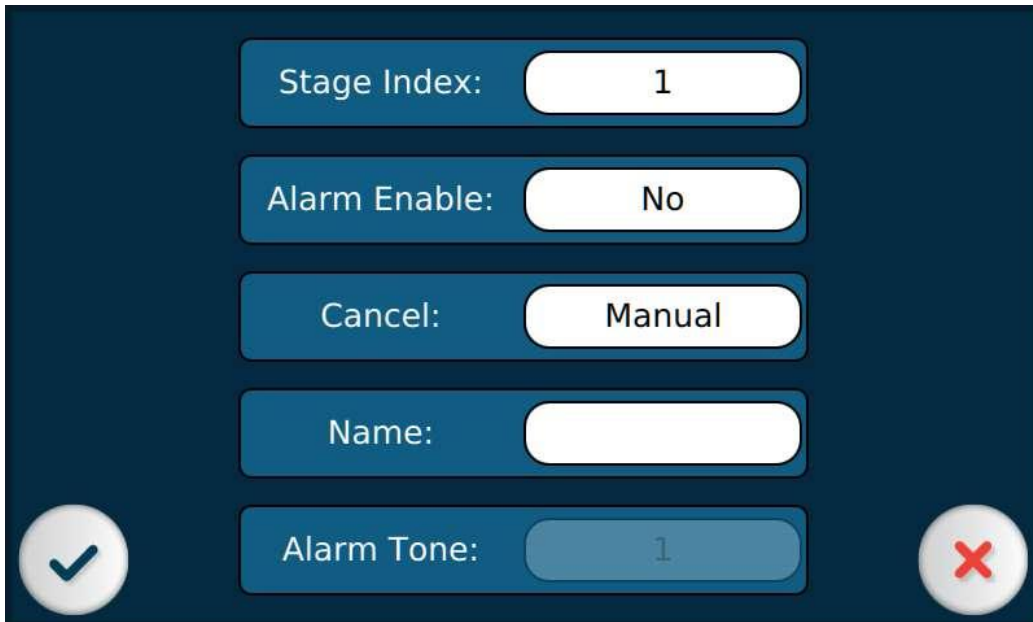

"Stufenindex" kann wählen, ob der Alarm für Stufe 1, 2 oder 3 eingestellt werden soll (wenn Sie mehr als 3 Stufen haben); Alarm aktivieren: klicken Sie auf "Ja"; klicken Sie auf "Abbrechen" kann die Art des Abbrechens des Alarms wählen, entweder manuell oder automatisch; klicken Sie auf "**Name**", um den Namen für diesen Alarm zu bearbeiten (**muss eingestellt werden!**). Manuell: Wenn der Alarm ertönt, muss eine physische Aktion erfolgen, um den Alarm zu beenden. Automatisch: Nachdem der Alarm einige Sekunden lang ertönt ist, wird er automatisch beendet.

Klicken Sie nach der Einstellung auf , um das Menü zu speichern.

2. Klicken Sie auf System, um die Systemeinstellungsoberfläche aufzurufen:

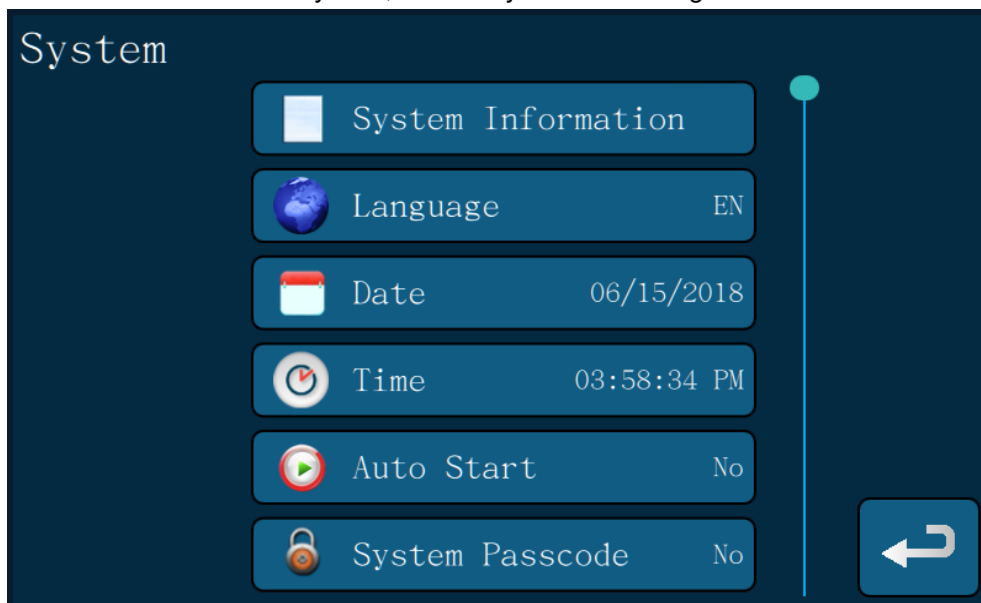

"Sprache", klicken Sie auf EN oder Chinesisch, um Englisch oder Chinesisch auszuwählen. "Datum", klicken Sie auf Datum, um das auf dem Bildschirm angezeigte Datum zu ändern. "Zeit": Klicken Sie auf "Zeit", um die auf dem Ofen angezeigte Zeit zu ändern.

---

"Auto Start", anklicken, um eine automatische Startzeit für das Garen eines Rezepts einzustellen  
"Systempasswort", einrichten eines Passworts für den Zugriff auf die Systemeinstellungen

3. Klicken Sie auf "Service", das Passwort lautet \*\*\*\*\*  
(bitte wenden Sie sich an den Händler oder den Hersteller, um das Passwort zu erhalten)

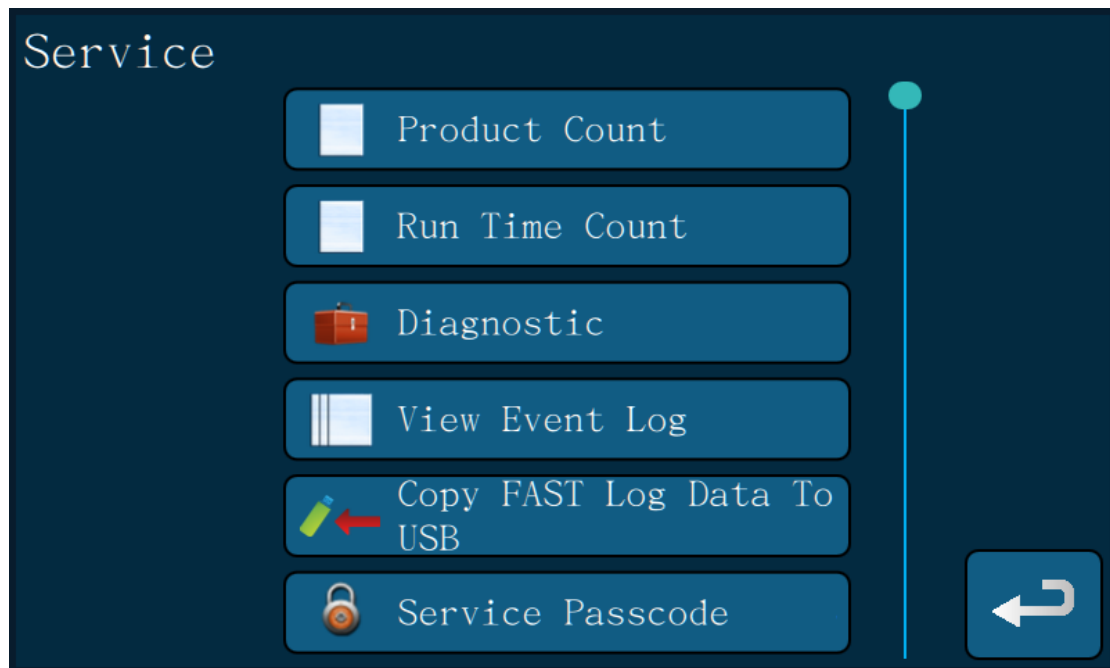

"Produktanzahl", klicken Sie hier, um zu sehen, wie oft jedes Menü verwendet wurde

"Run Time Count", Gesamtlaufzeit aller Parameter, zum Beispiel "Power on time".

"Diagnostic", Diagnosebildschirm für die technische Wartung des Geräts

"Ereignisprotokoll anzeigen", Betriebsstörungen werden in diesem Protokoll aufgezeichnet

"Kopieren Sie Fast Log-Daten auf USB", laden Sie die Log-Daten auf USB herunter.

"Service Passcode", \*\*\*\*\* (bitte wenden Sie sich an den Händler oder Hersteller, um die Genehmigung für das Passwort zu erhalten). Sie können Passwörter für den Zugang zu dieser Verwaltungsseite einrichten und den unbefugten Zugang sperren.

4. Klicken Sie auf "Appliance", das Kennwort lautet "\*\*\*\*\*" (wenden Sie sich an den Händler oder Hersteller, um die Genehmigung für das Kennwort zu erhalten) und geben Sie es in diese Schnittstelle ein:

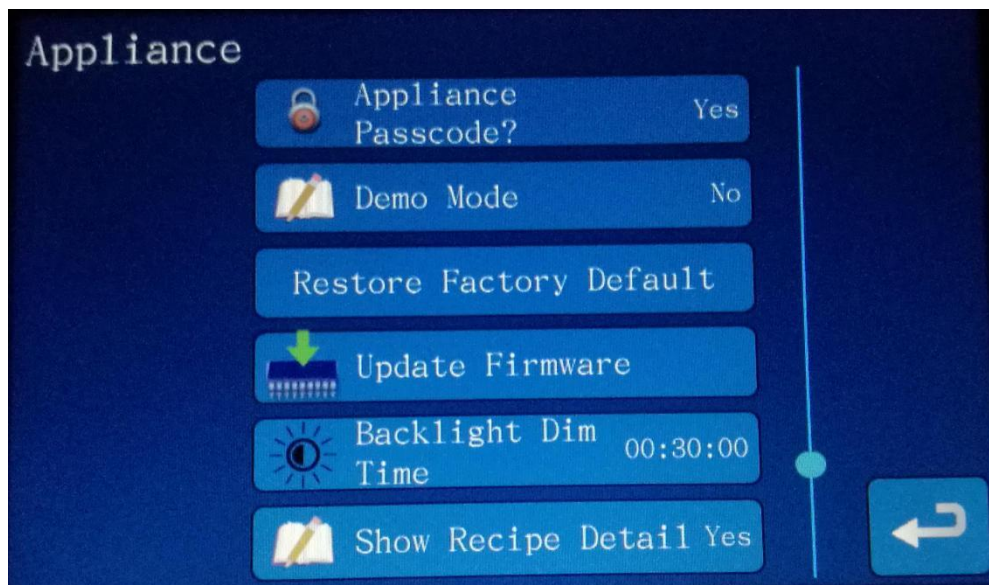
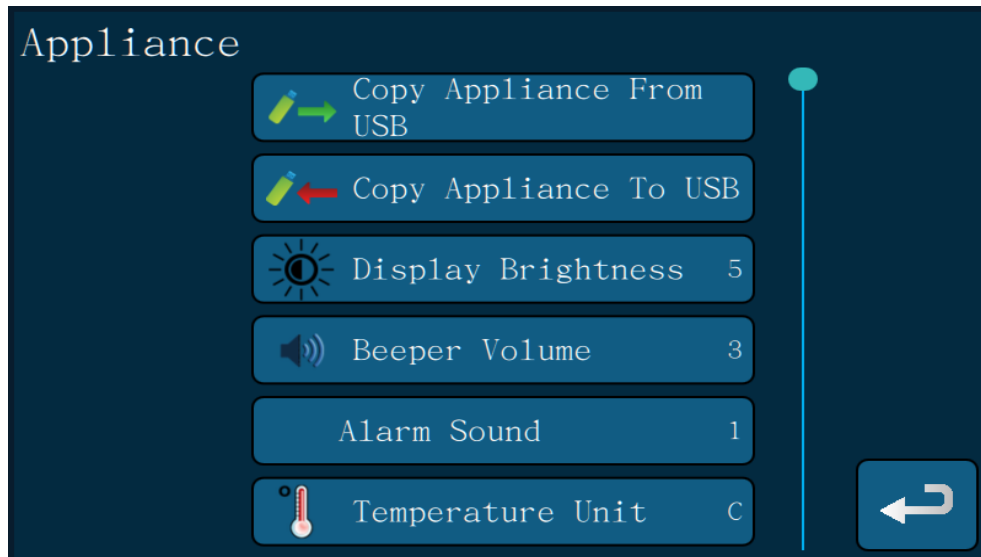

"Gerät von USB kopieren": Gerätedaten von USB auf Ofen kopieren

"Gerät auf USB kopieren": Gerätedaten vom Ofen auf den USB kopieren

"Display-Helligkeit": je höher die Zahl, desto heller

"Beeper Volume": Lautstärke für Alarm, höher ist lauter

"Alarmton": Alarmton

**"Temperatureinheit": Austausch zwischen °C und °F**

"Rezeptbild bearbeiten": Rezeptbild verwalten, hinzufügen oder löschen

"Rezept-Passcode": einmal eingerichtet, muss dieser eingegeben werden, bevor die Rezeptparameterseite aufgerufen werden kann

"Appliance-Passcode": Administrator-Passwort für den Zugriff auf die Appliance-Einstellungen

"Demo-Modus": "ja", nur Touchscreen funktioniert für Demo, keine Heizfunktion. "nein", Touchscreen und Heizfunktion funktionieren beide

"Werkseinstellung wiederherstellen": Zurücksetzen auf die Werkseinstellung

"Firmware aktualisieren": Software aktualisieren oder reparieren, Anwendungen wiederherstellen, sichern und erneuern

"Backlight Dim Time" - Zeit zum Dimmen der Bildschirmhelligkeit einstellen

"Rezeptdetails anzeigen": Stellen Sie "NEIN" ein, um die Parameterdetails des Kochens auszublenden.

"Verwendungsdauer": Legen Sie die Nutzungsdauer des Geräts fest. Wenn die Zeit abgelaufen ist, müssen Sie das Passwort eingeben, um die Arbeitsseite des Touchscreens aufzurufen.

## 5. Reinigung

### 5.1 Anleitung zur Reinigung

**⚠️ WARNUNG:** VERGEWISSEN SIE SICH, DASS DAS GERÄT VOM STROMNETZ GETRENNT UND ABGECÜHLT IST, BEVOR SIE ES REINIGEN

#### 5.1.1 Schnelle Abkühlungsmethode

Im Stand-by-Modus drücken Sie auf das Gerät , um den Schnellkühlvorgang zu starten. Ofentür öffnen. Wenn die Temperatur auf 70°C fällt, automatisch beenden

**⚠️ Achtung!**

Vor der Reinigung müssen Ofen und Komponenten müssen vor der Reinigung abkühlen, sonst besteht Verbrennungsgefahr.

**⚠️ Hinweis!** Reinigen Sie den Ofen nicht während des Abkühlens. Der gesamte Vorgang dauert etwa 30 Minuten.

**⚠️ Warnung:** Die maximale Temperatur dieses Ofens kann bis zu 280 °C betragen, wenn nicht richtig gekühlt wird, kann es zu Kopfverletzungen kommen.

#### Zweck der Reinigung

Um die hohe Leistungsfähigkeit des Ofens zu gewährleisten, müssen Kammer, Luftfilter und Ölfilter jeden Tag gereinigt werden. Die tägliche Reinigung kann sicherstellen, dass der Ofen den Hygienestandard erreicht und seine Lebensdauer verlängert.



**⚠️ Vorsicht!**

Verwenden Sie KEINE ätzende Reinigungsmittel für Teile des Backofens verwenden, da dies sonst zu einer dauerhaften Beschädigung des Backofens führt.

#### 5.1.2 Reinigungswerkzeuge

Nicht ätzender Ofenreiniger, hitzebeständige Handschuhe, Gummihandschuhe, nicht scheuernde Nylon-Schrubber, Reinigungstücher und Lappen, Schutzbrille und Staubmaske  
Achtung! Bei der Reinigung des Backofens bitte Gummihandschuhe tragen. Verwenden Sie keine scharfen Werkzeuge und keine stark scheuernden Reinigungsmittel für irgendeinen Teil des Backofens.

## 6. Fehlersuche

Dieser Abschnitt bietet einen einfachen Leitfaden für einige der häufigsten Probleme, die während des Betriebs dieses Geräts auftreten können. Die folgenden Anleitungen zur Fehlerbehebung sollen helfen, Probleme mit diesem Gerät zu beheben oder zumindest genau zu diagnostizieren. Obwohl in diesem Kapitel die häufigsten Probleme behandelt werden, können auch Probleme auftreten, die nicht behandelt werden. Gehen Sie bei der Fehlersuche immer nach dem Ausschussverfahren vor, indem Sie mit der einfachsten Lösung beginnen und sich bis zur komplexesten durcharbeiten. Übersehen Sie nie das Offensichtliche - jeder kann vergessen, ein Kabel einzustecken oder eine Tür nicht vollständig zu schließen. Am wichtigsten ist, dass Sie immer versuchen, eine klare Vorstellung davon zu bekommen, warum ein Problem aufgetreten ist. Zu den Abhilfemaßnahmen gehören auch Schritte, die sicherstellen, dass das Problem nicht wieder auftritt. Wenn eine Steuerung aufgrund eines schlechten Anschlusses nicht funktioniert, überprüfen Sie auch alle anderen Anschlüsse. Wenn eine Sicherung weiterhin durchbrennt, finden Sie die Ursache heraus. Denken Sie immer daran, dass das Versagen einer kleinen Komponente oft ein Hinweis auf ein mögliches Versagen oder eine fehlerhafte Funktion einer wichtigeren Komponente oder eines Systems sein kann.

### GEFAHR

Dieses Gerät sollte bei Wartungsarbeiten vom Stromnetz getrennt werden, vor allem, wenn Stromkreisprüfungen erforderlich sind. Seien Sie bei der Durchführung solcher Tests äußerst vorsichtig. Dieses Gerät verfügt möglicherweise über mehr als einen Anschluss für die Stromversorgung. Ziehen Sie vor der Wartung alle Netzkabel ab. Inspektionen, Tests und Reparaturen an elektrischen Komponenten sollten nur von einem autorisierten Kundendienst durchgeführt werden.

Symptom	Möglicher Grund	Behandlung
Backofen hat keinen Strom	Die Hauptstromversorgung ist unterbrochen	Schalten Sie den Hauptstrom ein und starten Sie den Ofen neu.
	Stecker des Backofens ist nicht eingesteckt	Prüfen Sie, ob der Stecker eingesteckt ist.
	Hi-limiter wird ausgelöst	Der Temperaturbegrenzer befindet sich auf der Rückseite, zurück setzen und starten Sie neu.
Backofen heizt nicht auf	Die Tür ist nicht richtig geschlossen.	Barriere entfernen, Tür richtig schließen.
	Schaltet den Ofen nicht ein	Ofen einschalten und aufheizen
Tür schließen, aber es erscheint immer noch die Meldung "Tür offen".	Lebensmittel blockieren das Schließen der Tür	Schranke reinigen, Tür richtig schließen.
	Hat die Tür nicht richtig geschlossen	Wiederholen Sie das Öffnen und Schließen, um zu prüfen, ob es richtig geschlossen ist.
	Türverriegelungsschalter ist defekt	Anruf für Serviceunterstützung
Die Lebensmittel werden nicht gut oder nach Standard gekocht	Der Backofen ist verschmutzt (Fett, Kohlenstoff und Speisen verschleifen die Mikrowelle)	Befolgen Sie die Reinigungsanweisung zum Reinigen
	Falsches Menü wählen	Prüfen Sie, ob Sie das richtige Menü oder Programm gewählt haben
	Die Lebensmittelzustand falsch (gefroren oder gekühlt)	Empfohlener Zustand sollte erreicht hat, bevor Sie es in den Ofen schieben.

	Food SPEC ist nicht korrekt	Lebensmittelstandart: Gewicht und Größe
Der abgebildete Temperaturfühler ist gebrochen	Temperaturfühler ist defekt	Anruf für Serviceunterstützung
Die Kochtemperatur ist niedrig	Prüfen Sie, ob die folgenden Teile blockiert sind: Düsenplatte, Rücklufteinlass, Ölfilter	Tägliche Reinigung, um sicherzustellen, dass sie nicht verstopft sind ⚠ Hinweis: Es gibt keine Garantie für Glas- oder Keramikteile des Ofens.
	Backofen wurde nicht vollständig aufgeheizt	Heizen Sie den Ofen auf die voreingestellte Temperatur und 5 Minuten lang im Leerlauf.
	Heizelement ist defekt	Anruf für Serviceunterstützung
Magnetron ist zu heiß	Kühle Luft gelangte nicht in den Ofen	Entfernen Sie Stoffe und Staub, die den Luftfilter am Einlass verstopfen
Motorgebläse ist zu heiß	Kühle Luft gelangte nicht in den Ofen	Entfernen Sie Stoffe und Staub, die den Luftfilter am Einlass verstopfen



GGM Gastro International GmbH  
Weinerpark 16  
D-48607 Ochtrup

[www.ggmgaastro.com](http://www.ggmgaastro.com)      [info@ggmgaastro.com](mailto:info@ggmgaastro.com)  
+49 2553 7220 0